

# DESBOBINADORA DE ALAMBRE DE CERCA

## INSTRUCCIONES DE MONTAJE

FAVOR DE LEER TODA LA INFORMACION ANTES DE MONTAR LA DESBOBINADORA

Monte la desbobinadora conforme a lo indicado en el dibujo. Cerciérese de que cada sujetador de alambre ajustable esté bien sujeto por una tuerca hexagonal y una tuerca de aletas de 10 mm; luego apriételo con una llave. Después de montar la desbobinadora, no corte los amarres de metal o bandas para atar el rollo de alambre hasta que éste se coloque en la desbobinadora y el extremo guía del alambre esté sujeto.

Use siempre ropa protectora ceñida al cuerpo, guantes de cuero para trabajo pesado y gafas de seguridad cuando vaya a cortar, estirar y sujetar alambre de gran resistencia a la tracción.

Tenga mucho cuidado cuando maneje alambre de alta tensión, puesto que se activa durante el enrollado a tensión.

**ADVERTENCIA:** Nunca tensione demasiado una cerca de alambre de gran resistencia a la tracción. No fuerce el alambre, sometiéndolo a tensiones en exceso de 250 libras. Hay que tener cuidado al estirar cualquier tipo de alambre puesto que puede romperse y retroceder si se estira demasiado, lo que resultaría en graves lesiones corporales.

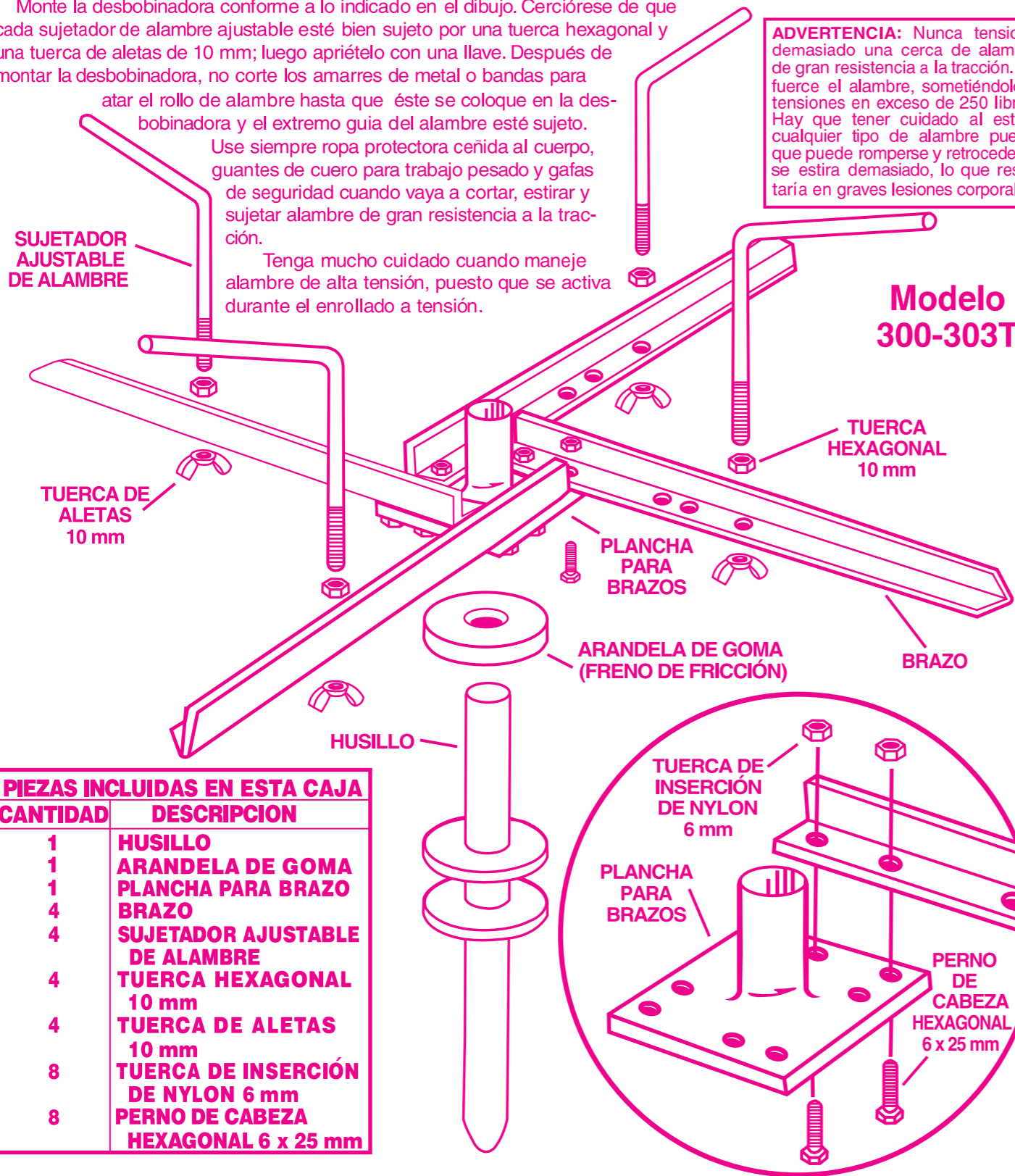

PIEZAS INCLUIDAS EN ESTA CAJA	
CANTIDAD	DESCRIPCIÓN
1	HUSILLO
1	ARANDELA DE GOMA
1	PLANCHA PARA BRAZO
4	BRAZO
4	SUJETADOR AJUSTABLE DE ALAMBRE
4	TUERCA HEXAGONAL 10 mm
4	TUERCA DE ALETAS 10 mm
8	TUERCA DE INSERCIÓN DE NYLON 6 mm
8	PERNO DE CABEZA HEXAGONAL 6 x 25 mm

**Fi-Shock**™

69 NORTH LOCUST STREET • LITITZ, PA 17543 • USA  
PHONE 800-800-1819 • www.fishock.com

305-175

# FENCE WIRE DEREELEER/SPINNING JENN

## ASSEMBLY INSTRUCTIONS

PLEASE READ ALL INFORMATION BEFORE ASSEMBLING THE DEREELEER

Assemble the deroller according to the drawing. Make sure each adjustable wire holder is securely fastened with a 10mm hex nut and wing nut, then tighten with a wrench. After assembling the deroller, do not cut the coil tie wires or bands until the wire coil is in place on the deroller and the lead wire is secured.

Always wear close-fitting protective clothing, heavy-duty leather gloves and safety glasses when cutting, tightening and fastening high-tensile wire.

Use extreme caution when handling high-tensile wire as it becomes active when coiled under tension.

**WARNING:** Never over tension a high-tensile wire fence. Do not strain the wire beyond 250 pounds of tension. Caution must be exercised when stretching any type of wire as any wire may break and recoil when it is overstretched causing serious personal injury.

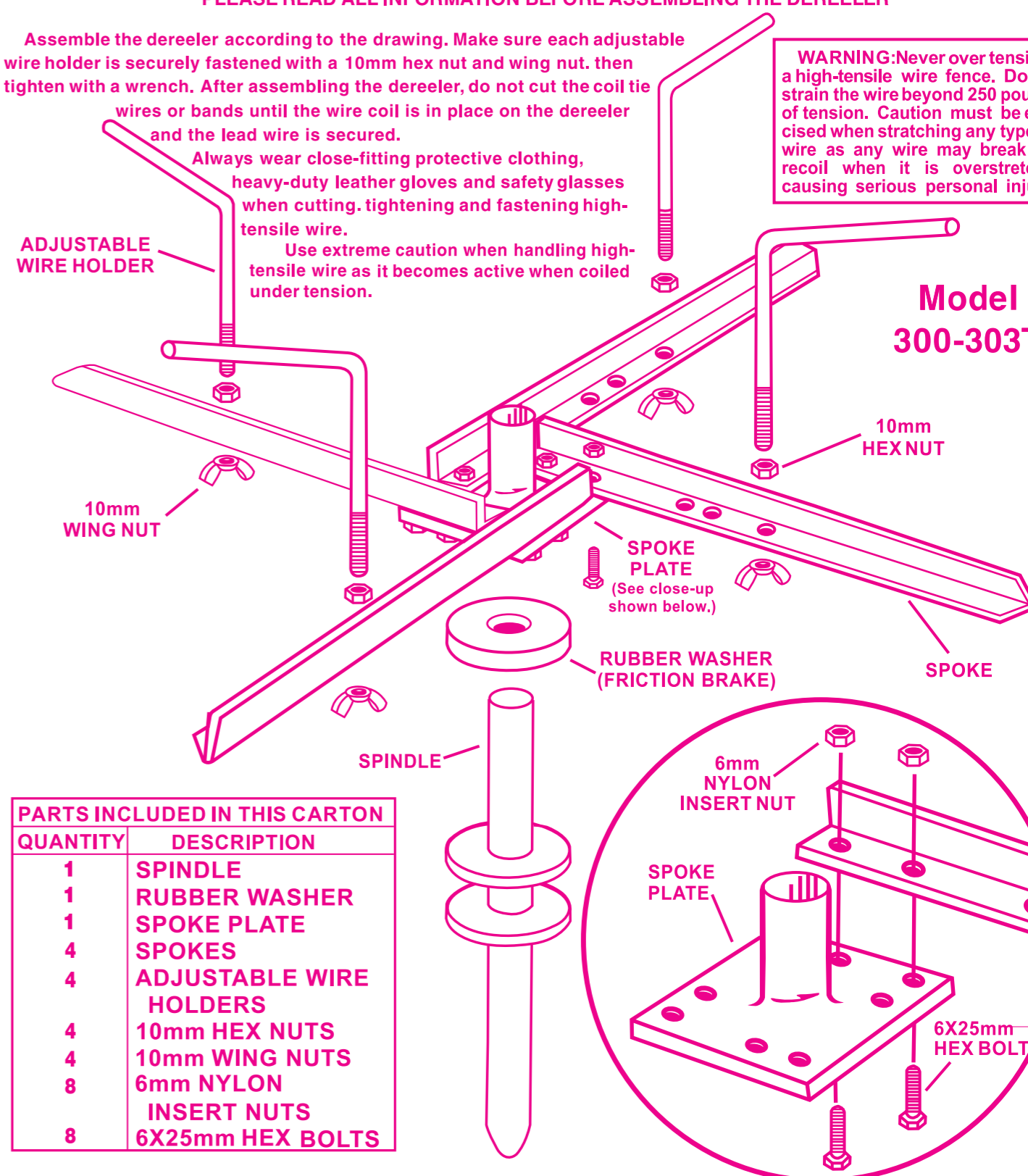

PARTS INCLUDED IN THIS CARTON	
QUANTITY	DESCRIPTION
1	SPINDLE
1	RUBBER WASHER
1	SPOKE PLATE
4	SPOKES
4	ADJUSTABLE WIRE HOLDERS
4	10mm HEX NUTS
4	10mm WING NUTS
8	6mm NYLON INSERT NUTS
8	6X25mm HEX BOLTS

**Fi-Shock**™

69 NORTH LOCUST STREET • LITITZ, PA 17543 • USA  
PHONE 800-800-1819 • www.fishock.com